

Serie Christie H

Auditorium
Sale di
rappresentanza
Sale per svago

Amministrazione
Istruzione
superiore
Hotel

Luoghi di culto
Noleggio
allestimento



Il proiettore 1DLP più luminoso,
leggero e potente del settore

CHRISTIE®

Christie Serie H

La Serie H Christie® combina l'elevata luminosità con un'eccellente riproduzione del colore e vanta 12.000 lumen. Con una qualità superiore delle immagini, connettività flessibile e meno della metà del rumore dei prodotti concorrenti, la Serie H Christie incorpora molte funzioni ad alte prestazioni in un formato sorprendentemente piccolo ed elegante.

Luminosità eccezionale

Christie D12WU-H

WUXGA - 12,000 center lumens

Christie D12HD-H

HD - 11,000 center lumens

Piccolo, ma potente

Scopri il proiettore 1DLP per l'allestimento dei tuoi sogni

La Serie H Christie è stata progettata per colmare il divario tra le sedi di medie e grandi dimensioni, offrendo una scelta eccellente ad un prezzo abbordabile.

Migliora le tue soluzioni di proiezione con la Serie H Christie. Con un telaio nero e la metà del rumore della concorrenza è perfetto per le installazioni più discrete. Il profilo leggero ed elegante lo rende facile da maneggiare e spedire, costando meno ad ogni installazione. Inoltre, le funzionalità di impilamento e manovra del telaio, la capacità verticale e avanzate capacità di warping e blending offrono la libertà di progettazione di cui hai bisogno.

La Serie H Christie dispone anche di una suite completa di lenti opzionali e compatibilità con le lenti Christie Serie E, rendendola una soluzione flessibile e conveniente.



▲ Telaio manovrabile/impilabile - orientamento verticale



Silenzio.

Ascoltalo attentamente. Puoi sentirlo?

E' l'incredibilmente silenziosa Serie H Christie. Se avete a che fare con spazi di medie e grandi dimensioni, questo è quello che stavate cercando.

La Serie H Christie vanta la metà del rumore della concorrenza, la più alta luminosità 1DLP® nel settore ed è anche gradevole alla vista. Provate il meglio dei due mondi con alta luminosità e integrità del colore, tutto in un'unica soluzione di proiezione a prezzi accessibili. Bilanciando immagini luminose e vivaci con un design elegante e raffinato, la Serie H Christie avvolge qualsiasi ambiente e lascia che le prestazioni delle immagini siano al centro della scena.

Ideale per le installazioni individuali, la possibilità di applicarlo al soffitto, con asta e gancio di fissaggio estensibili, garantisce un processo di installazione comodo. Inoltre, con una piastra di ingresso sul pannello di copertura e una connessione di ingresso in basso sul lato HDMI per nascondere l'ingombro dei cavi e la scelta tra i modelli bianco e nero in base all'ambiente, l'attenzione sarà tutta sulle immagini ricche di colori che mostrerete.



▲ Secondo connettore HDMI sulla parte inferiore del proiettore

Progettato per le prestazioni

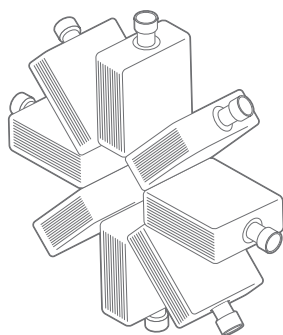

▲ Proiezione a 360 gradi



▲ Pannello d'ingresso

Capacità di miscelazione e deformazione

Miscelazione e deformazione sono facili con il nuovo software Christie® Serie H e l'utilizzo di telecamere¹ di serie standard. L'opzione software e la telecamera consentono un facile e veloce edge-blending, le capacità di impilamento con controllo di rete avanzato permettono una correzione più complessa e limitata. È inoltre possibile utilizzare il software per impostare più proiettori per la deformazione delle immagini (correzione geometrica avanzata) o la fusione multi-proiettore per creare grandi schermi panoramici senza soluzione di continuità.

Funzionalità 3D

Un vantaggio in più nelle sale riunioni o sale conferenze con la funzionalità consumer-grade 3D. Utilizzando l'ingresso sia HDMI che HDBaseT TM, la Serie H Christie può raggiungere la capacità di 120Hz e comprende l'imballaggio del telaio e la funzionalità 3D incorporata side-by-side e top/bottom.



Modalità verticale e proiezione a 360 gradi

I proiettori possono essere utilizzati con orientamento verticale con le lampade esistenti², riducendo il tempo di set-up e minimizzando i costi aggiuntivi per le lampade speciali. Possono anche essere installati in una configurazione a 360 gradi.

Opzioni lampada avanzate

Il design a doppia lampada consente di massimizzare la luminosità o di estendere la durata della lampada. La durata della lampada è di 1.500 ore standard @ 465W e 2.000 ore standard @ 370W.

Simulazione Digital Imaging e Communication in Medical (DICOM)

La modalità di simulazione DICOM offre avanzati livelli di grigio per le applicazioni di formazione³ medica che necessitano le specifiche DICOM parte 14.



▲ Modalità standard

▲ Modalità simulazione DICOM

Connettività

La Serie H Christie utilizza HDBaseT per fornire le ultime novità in termini di connettività intelligente e flessibile, semplificando l'installazione e la gestione, consentendo ai contenuti video, audio e di controllo di essere forniti con un più basso costo di cablaggio CAT5/6e.

3G SDI permette integrità video su lunghe distanze. Un secondo ingresso RJ-45 permette il controllo dedicato del proiettore se necessario.

Un ulteriore secondo connettore HDMI sul fondo del telaio offre installazioni singole e pulite, senza cavi a vista.

¹ Logitech HD Pro Webcam C920 è il modello raccomandato.

² Durata della lampada ridotta.

³ La modalità simulazione è soltanto per proposte di formazione, non per diagnosi mediche di pazienti reali.



Una varietà di opzioni lenti tra cui scegliere

Una suite completa di lenti, incluso un adattatore per lenti Serie H Christie che assicura libertà e flessibilità di progettazione per l'installazione.

Opzioni lenti⁴

Description	Part number
0.84-1.02:1 zoom lenti*	140-114107-01
1.02-1.36:1 zoom lenti*	140-115108-01
1.2-1.5:1 zoom lenti (Full ILS)	140-109101-01
1.5-2.0:1 zoom lenti (Full ILS)	140-110103-01
2.0-4.0:1 zoom lenti (Full ILS)	140-111104-01
Adattatore Christie Serie H per lenti Christie Serie E	140-112105-01

* No zoom/memoria focus

Opzioni colore proiettore

Christie D12WU-H	Part number
Nero	140-009100-01
Blanco	140-009133-01

Christie D12HD-H	Part number
Nero	140-010102-01
Blanco	140-010135-01

Christie Presenter

L'applicazione Christie Presenter permette di visualizzare fino a quattro desktop remoti dal PC host sulla rete tramite Ethernet, USB, o trasporti wireless. Può adattarsi a diverse impostazioni di rete (DHCP, IP fisso, e link) via cavo USB/Ethernet.



Proiezione wireless

Connettività facile
Spazi d'incontro meno affollati
Gestione senza cavi

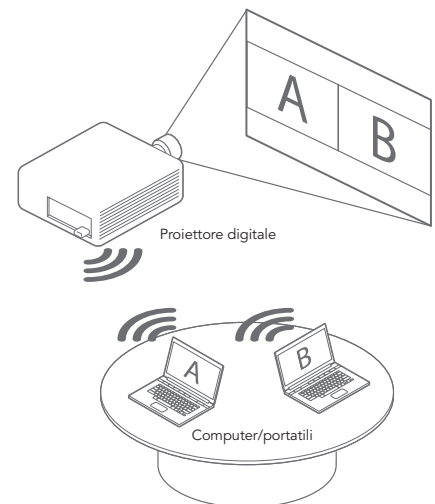

▲ Funzionalità wireless

◀ Wireless dongle Christie Serie H

⁴ Il rapporto di gettata varia per risoluzione. Visita www.christiedigital.com per maggiori informazioni.

Supporto e servizio Christie

Tutti i prodotti sono coperti dalla garanzia leader del settore con lo stimato servizio e supporto di Christie®. Garantiamo che i nostri clienti siano ben preparati con la formazione, il servizio e l'assistenza tecnica disponibili attraverso una vasta rete di distribuzione e supporto.

Christie offre anche il supporto per le installazioni internazionali e le implementazioni a livello mondiale, con rappresentanti di cinque continenti.

Offriamo un servizio customer-centric con anni di esperienza in una varietà di applicazioni.



		Christie D12WU-H	Christie D12HD-H
Immagine	luminosità	<ul style="list-style-type: none"> • 12,375 lumen (conforme a ISO 21118) • Center: 12,000 lumen • ANSI: 11,000 lumen 	<ul style="list-style-type: none"> • 11,250 lumen (conforme a ISO 21118) • Center: 11,000 lumen • ANSI: 10,000 lumen
	contrasto (nominale)	• 5000:1 (Dynamic Aperture Enabled) • 1200:1 Full On/Off • 250:1 ANSI	
Display	type	• 1-chip 0.96" DMD	• 1-chip 0.95" DMD
	native resolution	• 1920 x 1200 (2,304,000 pixels) 16:10	• 1920 x 1080 (2,073,600 pixels) 16:9
	color wheel	• 6 Segment (RGBCYW)	
Lamp	type	• 465W (003-005237-01) x 2	
	typical lifetime	• 1500 ore minimo @ 465W • 2000 ore standard @ 370W	
Ingressi	standard	<ul style="list-style-type: none"> • 3G-SDI x 1 (BNC) • HDMI x 2 (Uno sul lato pannello, uno sul fondo del proiettore, selezionabili indipendentemente) • DVI-D x 1 (Digital only) • Display Port x 1 • HD15 x 1 • RGBHV/Component (5 BNC) • Composite Video x 1 (BNC) • S-Video x 1 (mini DIN) • Component Video (RCA) • USB x 1 (type B mini) - display over USB • USB x 1 (type A) - visualizzatore immagine o WiFi* dongle (opzionale) • HDBaseT (RJ45 x 1) • RJ45 x 1 (Christie Presenter su rete di connessione cablata) 	
	3D ¹	<ul style="list-style-type: none"> • HDMI, HDBaseT - telaio imballato, fianco a fianco, sopra/sotto • 3D Sync In (BNC) - per proiettori genlocking • 3D Sync Out (BNC) - per proiettori genlocking o controllo emettitore o polarizzatore 	
	segnali	<ul style="list-style-type: none"> • Formati HDTV VGA attraverso WUXGA (1920 x 1200) • Scalabilità orizzontale e verticale, mantenendo le proporzioni, tutti gli ingressi 	
	pixel clock	• 162 MHz	
	velocità scansione	• Orizzontale: 15-100kHz • Verticale: 24-85Hz	
	Uscite	monitor	• HD15 x 1
Controllo e networking		<ul style="list-style-type: none"> • RS232 In • Controllo tramite HDBaseT • Ethernet (10/100) RJ45 con connettività ChristieNET™ • Tastiera retroilluminata integrata • Telecomando via cavo (stereo 3,5 mm) - Cavo uscita disponibile per daisy chaining 	
Montatura lenti	tipo	<ul style="list-style-type: none"> • Sistema d'inserimento lenti senza attrezzi • Puntamento regolabile • Offset lenti orizzontali e verticali motorizzate (memoria disponibile) • Zoom motorizzato e messa a fuoco (memoria disponibile per lenti full ILS) 	
Opzioni lenti	lenti	<ul style="list-style-type: none"> • 0.84-1.02:1 zoom lenti (no zoom/memoria focus) • 1.02-1.36:1 zoom lenti (no zoom/memoria focus) • 1.2-1.5:1 zoom lenti (full ILS) • 1.5-2.0:1 zoom lenti (full ILS) • 2.0-4.0:1 zoom lenti (full ILS) 	
	offset (lenti full ILS)	<ul style="list-style-type: none"> • ± 120% Verticale (± 720 pixels) • ± 50% Orizzontale (± 480 pixels) 	<ul style="list-style-type: none"> • ± 133% Verticale (± 720 pixels) • ± 50% Orizzontale (± 480 pixels)
Accessori	standard	<ul style="list-style-type: none"> • Jack remoto IR w/wired (cavo non incluso) • Filtri polveri grezzi - confezione da 3 (non obbligatorio per uso standard) • Cavi di alimentazione AC per la testata del proiettore • Manuale utente 	
	opzionale	<ul style="list-style-type: none"> • Telaio manovrabile/impilabile • Adattatore lenti per Serie E • 1DWUSB-BGN (dongle wireless per video e controllo) • Filtri appannaggio - confezione da 3 • Installazione a soffitto • Estensione asta per montaggio a soffitto • Gancio fissaggio per montaggio a soffitto • Telecomando di ricambio 	
Requisiti di alimentazione	voltaggio di funzionamento	• 100-240 VAC @ 50/60Hz	
	consumo	• Modalità normale: 1100W max (220V) 1180W max (110V) • Eco mode: 880W max (220V), 950W (110V)	
	corrente di funzionamento	• 5.5A max (220V) • 12A max (110V)	
	dissipazione	• 3753 BTU/hr max • 3003 BTU/hr Eco mode	
Caratteristiche fisiche	dimensione	• (LxWxH) 23.78 x 20.47 x 7.16" (604 x 520 x 182mm) w/o feet	
	peso (con/senza lenti)	• 52.5lbs (23.8kg)	
	dimensione spedizione	• (LxWxH) 31.10 x 26.22 x 13.86" (790 x 666 x 352mm)	
	peso spedizione	• 62.8lbs (28.5kg)	
Ambiente di funzionamento	temperatura funzionamento	• 32-104° F (0-40° C)	
	umidità	• 10-85% non-condensante	
	rumore	• Typical: 465W: 40dB(A) • 370W Eco mode: 37dB(A)	
Normativa		<ul style="list-style-type: none"> • UL/CSA/IEC 60950- • FCC Class A, CE, CCC, KC, PSE, CU, SABS, BIS, VCCI, RCM • Questo prodotto è conforme a tutte le direttive europee rilevanti, standard, sicurezza, in materia di salute e ambiente • RoHS, REACH, WEEE 	
Garanzia limitata		<ul style="list-style-type: none"> • Tre anni di garanzia limitata su parti e manodopera • Lampada: 500 ore o un anno (quello che accade prima) • Contattare un rappresentante autorizzato Christie per tutti i dettagli sulla nostra garanzia limitata 	

¹ Funzionalità inclusa nell'hardware, ma non disponibile fino al nuovo rilascio del firmware.



▲ Filtro appannaggio -
3 confezioni
P/N 003-005240-01

▲ Filtro polvere grezza -
3 confezioni
P/N 003-005241-01



▲ Telaio manovrabile/impilabile - orientamento orizzontale
P/N 140-113106-01



▲ Asta per estensione montaggio a soffitto
P/N 121-125109-01



▲ Montaggio a soffitto
P/N 108-506102-XX



▲ Kit gancio montaggio a soffitto
P/N 121-126100-01

Visuale dall'alto

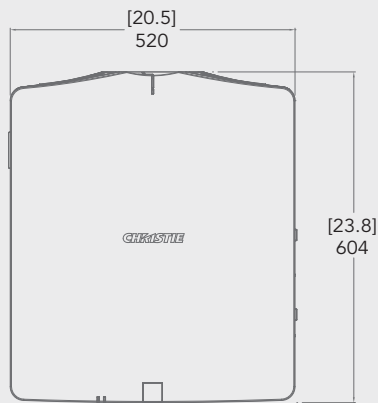

Visuale dal basso

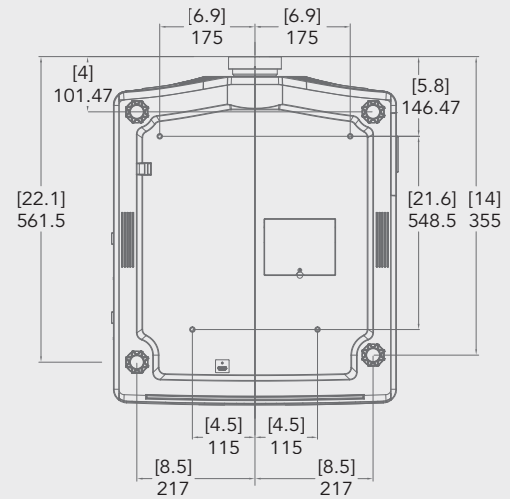

Visuale frontale

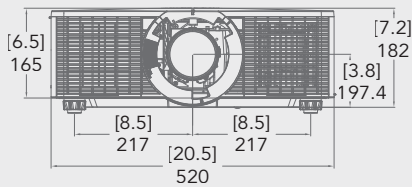

Visuale lato destro

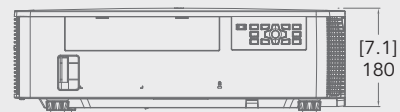

Independent Sales Consultant Office

Italy
Independent Sales Consultant Office
Angelo Tacca
AT Consulting Immobiliare S.r.l.
Via Primo Maggio, 18
20024 Garbagnate Milanese (MI)
Italy
PH: +39 (0) 2 9902 1161

EMEA offices

United Kingdom
EMEA Regional Head Office
PH: +44 (0) 118 977 8000

Africa
PH: +27 71 335 8667

Eastern Europe
Representative Office
PH: +36 (0)1 47 48 138

France
PH: +33 (0) 1 41 21 44 04

Germany
PH: +49 2161 566 200

Middle East
PH: +971 (4) 503 6800

Spain
PH: +34 91 633 9990

Russia
Independent Sales Consultant Office
PH: +7 (495) 930-8961



ISO 9001
ISO 14001

Kitchener, Ontario



Per informazioni più aggiornate sulle specifiche, si prega di visitare www.christieemea.com



Copyright 2015 Christie Digital Systems USA, Inc. All rights reserved. All brand names and product names are trademarks, registered trademarks or tradenames of their respective holders. Christie Digital Systems Canada Inc.'s management system is registered to ISO 9001 and ISO 14001. Performance specifications are typical. Due to constant research, specifications are subject to change without notice.
Printed in Canada on recycled paper. 4038 Dec 14

CHRISTIE®